

## Puerta rápida ENROLLABLE **SD-CLEAN**

**Puerta rápida enrollable especial para salas blancas, laboratorios y todas aquellas zonas de ambiente controlado.**

Capaz de resistir grandes diferenciales de presión y soportar un gran tránsito de personas y materiales.

El diseño de la estructura evita la acumulación de polvo, sin aristas y con el cajón superior inclinado.

Bajo mantenimiento.

Telón de lona a escoger entre varias posibilidades, incluido mirillas.

Accionamiento con diversos sistemas de apertura.

### Campo de aplicación

Zonas con alto nivel higiénico y ambiente controlado, que necesitan cumplir con unas exigencias preventivas y de estanqueidad importantes.

Ideal para laboratorios, industrias alimentaria, farmacéutica, almacenaje, principalmente en huecos interiores.

### Ventajas

- Acción rápida para uso intensivo. Con su rapidez, facilita y optimiza flujos de tráfico y logísticos,
- Permite la climatización y acondicionamiento de las instalaciones, garantizando ahorro energético.
- Resistente y operativa con grandes presiones de viento, hasta clase 1.
- Elementos de seguridad para el personal y equipos.
- Medidas reducidas de estructura.
- Operativa con varios sistemas de accionamiento.
- Facilidad de uso y control de maniobra.
- Diversidad de opciones complementan sus ventajas.



### Características técnicas

#### ESTRUCTURA

- Bastidor autoportante de aluminio lacado blanco (estándar).
- Cajón superior sin aristas redondeado, de fácil acceso para su mantenimiento o reparación.
- Guías laterales con juntas de silicona. Soportan hasta 300 PA (según la atmósfera de la sala posterior y las dimensiones de la puerta).
- Sistema lateral inferior reparable en caso de colisión, con fusible plástico.

#### TELÓN

- Lona de poliéster de 900 g/m<sup>2</sup> con gran resistencia al desgaste, corrosión y decoloración.
- Resistencia al fuego M2 autoextinguible.
- Resistencia a la carga de viento según EN 12424.
- Resistencia a la temperatura -30° / +70°
- Tejido poliéster 1100 dtex 8x8
- Mirillas transparentes integradas con soldadura de alta frecuencia.
- Opcional: lona antiestática; mirillas.
- Opcional: telón ventilado mirillas mosquiteras -ant insectos y antipájaros-.
- Colores a elegir entre los 12 del muestrario.
- **SD-CLEAN/R**, opción de telón reparable.

### Seguridad

- Incluye de serie el sistema de esclusa entre puertas (tipo SAS).
- Opcional: sistema de apertura con batería tipo SAI.
- Opcional: cortina de seguridad alojada en el interior de las guías con función BLANKING (secuencial).

### Dimensiones

- Hasta 3600 (ancho) x 3800 (alto) mm.

## Características funcionales

### MOTOR - REDUCTOR

- Motor trifásico con electrofreno de c/c parada suave.
- Desbloqueo manual del motor mediante manivela.
- Encoder exclusivo integrado en el motor para controlar la posición de la puerta.
- Motor rpm: 1400/3000  
salida rpm: 92 / 142
- Voltaje: 230 / 400 Fases: III / III+N
- Potencia: 0,75 a 3 CV según modelo
- Freno: electromagnético

### VELOCIDAD

- Velocidad estándar: aproximadamente 1 m/s, con posibilidad de hasta 1,8 m/s.

### MANIOBRA DE CONTROL

- Cuadro de maniobras de control de diseño propio, metálico o PVC según modelo, cumpliendo con el marcaje CE de protección eléctrica de baja tensión.
- Placa electrónica con lógica de control, capaz de realizar miles de maniobras al día.
- Indicadores luminosos para controlar las funciones o posibles anomalías de la puerta.
- Contactores de inversión, guarda motor regulable, receptor o luces de destellos.
- Preinstalación de detector magnético y SAS (sistema de esclusa entre puertas).
- Pulsadores en tapa central (cuadro de maniobras):
  - apertura
  - cierre
  - paro de emergencia
  - seccionador de tensión.
- Alimentación de 400 V+N ó 230 V trifásico.
- **Mandos y Pulsadores opcionales:**
  - células fotoeléctricas
  - detector de movimiento y presencia
  - emisor a distancia
  - pulsadores adicionales
  - tiradores techo
  - interconexión con máquinas, vía de rodillos o cinta transportadora.
- Opcional: cuadro con variador (230 V monofásico).
- Opcional: cuadro con SAI.



## Normas

### Fabricación según EN 13241

Resistencia a la carga de viento	EN 12424	clase 3 *
Permeabilidad al aire	EN 12426	clase 0 a 1 *
Seguridad de apertura	EN 12453	conforme
Resistencia mecánica	EN 12604	conforme
Fuerzas operatorias	EN 12604	conforme
Transmitancia térmica	EN 12428	6,02 W/m²K
Resultados (ciclos)	EN 12605	750.000

\* según medidas de la puerta

## Accionamientos apertura



## ▶▶ otras puertas rápidas ENROLLABLES

- **SDEP**, para pasos interiores y exteriores de uso intensivo y escasez de espacio
- **SDEP BASIC**, para pasos interiores de uso no intensivo, bajas presiones y escasez de espacio
- **SDEN**, para pasos interiores y exteriores de uso intensivo y relativa presión de aire
- **SD-GREEN DOOR**, para invernaderos y sector agropecuario



### COLORES LONA

Blanco	Crema	Amarillo
Naranja claro	Naranja oscuro	Rojo
Azul claro	Azul oscuro	Verde
Gris claro	Gris oscuro	Negro

Estos tonos de colores son orientativos, ya que pueden variar por efecto de pantalla o impresión.

### MEDIDAS NECESARIAS PARA EL MONTAJE DE LAS PUERTAS SD-CLEAN

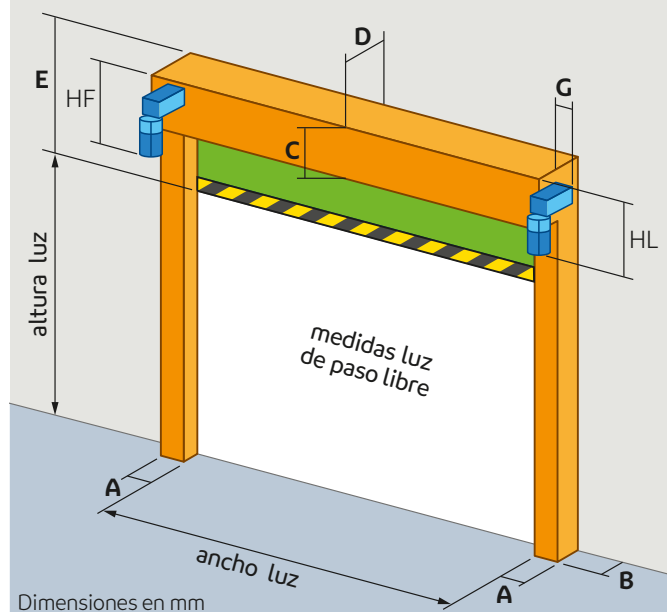

Dimensiones en mm

A	B	C	D	E	G	I	FL	FF	HL	HF
130	80	180	200	390	245	--	275	530	450	450



SpeedDoor Europe SA  
 Tel. +34 91 091 8373  
 Tel. +34 800 808 835  
 info@speeddooreurope.com  
 www.speeddooreurope.com

Delegaciones en toda España, Francia y México

Puertas rápidas  
 Puertas batientes PVC y rígidas  
 Cortinas de lamas  
 Puertas industriales y residenciales  
 Puertas cortafuegos  
 Muelles y Rampas de carga  
 Abrigos y Túneles

